

CỘNG HÒA XÃ HỘI CHỦ NGHĨA VIỆT NAM

Độc lập - Tự do - Hạnh phúc

BIÊN BẢN THỎA THUẬN

(Về việc thi công Công trình kết nối giao thông từ dự án Khu nhà ở cao tầng Công ty Sapphire – Chung cư Safira, Địa chỉ: 454 Võ Chí Công, Phường Phú Hữu, Thành phố Thủ Đức, Thành Phố Hồ Chí Minh qua đường số 542 thuộc dự án Khu dân cư Minh Sơn vào đường Liên Phường, phường Phú Hữu, thành phố Thủ Đức, Thành phố Hồ Chí Minh)

Hôm nay, vào lúc 9h00 ngày 27 tháng 11 năm 2023, tại Chung cư Safira, Phường Phú Hữu, Tp. Thủ Đức, Tp. HCM, chúng tôi gồm các bên dưới đây:

BÊN A:

BAN QUẢN TRỊ CHUNG CƯ SAFIRA, PHƯỜNG PHÚ HỮU, THÀNH PHỐ THỦ ĐỨC

Địa chỉ : 454 Võ Chí Công, Phường Phú Hữu, Tp. Thủ Đức, TP HCM

Điện thoại :

Đại diện : Ông/bà **HOÀNG XUÂN HỒNG** Chức danh: Trưởng Ban Quản trị

(Theo Quyết định số 70/QĐ-UBND ngày 11/04/2022 của Ủy ban nhân dân phường Phú Hữu – thành phố Thủ Đức về công nhận thành viên Ban Quản trị chung cư Safira trên địa bàn phường Phú Hữu; và Quyết định số và Quyết định số 232/QĐ-UBND ngày 30/09/2023 của UBND Phường Phú Hữu, thành phố Thủ Đức).

(Sau đây gọi là “Ban quản trị Safira”)

BÊN B:

CÔNG TY TNHH ĐẦU TƯ VÀ XÂY DỰNG MINH SƠN

Mã số thuế : 0301681190

Địa chỉ : 1966 Phạm Thế Hiển, Phường 6, Quận 8, Thành phố Hồ Chí Minh, Việt Nam

Điện thoại : 028 3924 5082

Đại diện : Ông **PHẠM VĂN TIẾN** Chức danh: Giám đốc

(Sau đây gọi là “Công ty Minh Sơn”)

Bên A và Bên B dưới đây được gọi chung là “Các Bên”, gọi riêng là “Bên”.

Các Bên đồng ý lập Biên bản thỏa thuận về việc thi công Công trình kết nối giao thông từ dự án Khu nhà ở cao tầng Công ty Sapphire qua đường số 542 thuộc dự án Khu dân cư Minh Sơn vào đường Liên Phường, phường Phú Hữu, thành phố Thủ Đức (“**Biên Bản**”) này với các nội dung như sau:

Điều 1: Nội dung thỏa thuận

- 1.1 Safira đặt cốt bảo vệ ngay đầu đường 542 hướng từ đường Liên Phường vào Safira. Thiết kế, kích thước như tập tin đính kèm hoặc sản phẩm tương tự đảm bảo an toàn cho người sử dụng. Vị trí đặt cốt sẽ làm đặt theo yêu cầu của Minh Sơn.
- 1.2. Safira lắp đặt barie 02 (hai) chiều tại chốt trực.
- 1.3 Safira bố trí 01 (một) vị trí an ninh 24/24 trực tại chốt trên. Vị trí này chỉ có trách nhiệm kiểm soát ra vào Minh Sơn và Safira (người câu cá, bán hàng rong vào trong khu vực), không chịu trách nhiệm về việc mất mát tài sản và các trách nhiệm khác.

- 1.4 Safira lắp đặt 02 (hai) trụ sắt tại vị trí ranh đất của 2 bên để không cho ô tô lưu thông qua lại.
- 1.5 Safira cho phép cư dân Minh Sơn qua chung cư Safira để mua sắm và sử dụng tiện ích công cộng (không bao gồm hồ bơi, phòng gym, khu vực BBQ và các tiện ích chỉ dành riêng cho cư dân Safira). Và ngược lại, Minh Sơn cho phép cư dân Safira qua khu dân cư Minh Sơn. Cư dân Safira không được chăn thả chó, mèo, vật nuôi trong khu vực của Minh Sơn.
- 1.6 Safira tự tổ chức giao thông, phải đảm bảo an toàn giao thông trong khu vực. Đảm bảo vệ sinh môi trường, cảnh quan, pccc trong khu vực sử dụng chung.
- 1.7 Toàn bộ chi phí lắp đặt bột, trụ sắt, điện, nước, camera, thuê bảo vệ trực do Safira chi trả.

Điều 2: Điều khoản chung

- 2.1 Các Bên cam kết thực hiện đúng và đầy đủ các điều khoản trong Biên Bản này.
- 2.2 Các Bên cam kết đã đạt được mọi sự chấp thuận cần thiết của nội bộ Các Bên theo quy định pháp luật khi ký kết Biên Bản này.
- 2.3 Bất kỳ sự sửa đổi, bổ sung liên quan đến Biên Bản này phải được thể hiện bằng văn bản và được ký tên đóng dấu theo đúng thẩm quyền của Các Bên.
- 2.4 Biên bản này là một phần đính kèm của Biên bản thỏa thuận 3 bên về việc thi công công trình kết nối giao thông từ dự án Khu nhà ở cao tầng Công ty Sapphire qua đường số 542 thuộc dự án Khu dân cư Minh Sơn vào đường Liên Phường, phường Phú Hữu, thành phố Thủ Đức.
- 2.5 Biên Bản này có hiệu lực kể từ ngày ký và không hủy ngang dưới bất kỳ hình thức nào, trừ khi có sự thỏa thuận của Các Bên bằng văn bản.
- 2.6 Biên Bản này được lập thành 02 (hai) bản chính có giá trị như nhau, mỗi bên giữ 01 (một) bản.

Các Bên đã đọc lại, thống nhất nội dung Biên Bản này và cùng ký tên dưới đây.

**BAN QUẢN TRỊ CHUNG CƯ
SAFIRA**

**Ông/bà : Hoàng Xuân Hồng
Trưởng Ban Quản Trị**



**CÔNG TY TNHH ĐẦU TƯ
VÀ XÂY DỰNG MINH SƠN**

Ông Phạm Văn Tiến



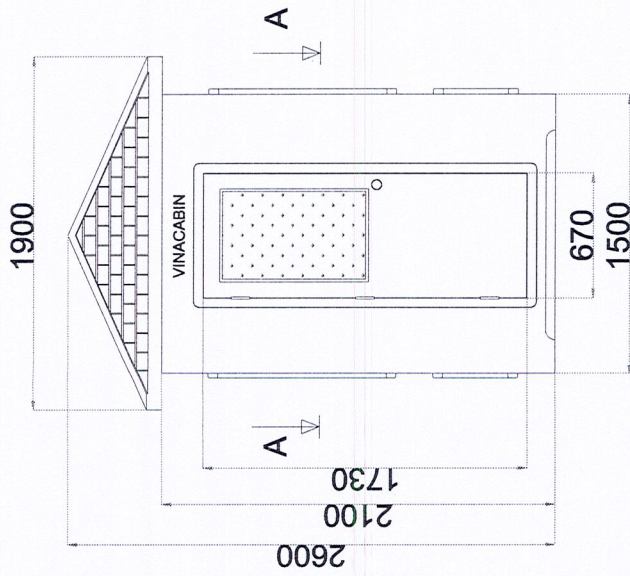

MẶT TRƯỚC
1500

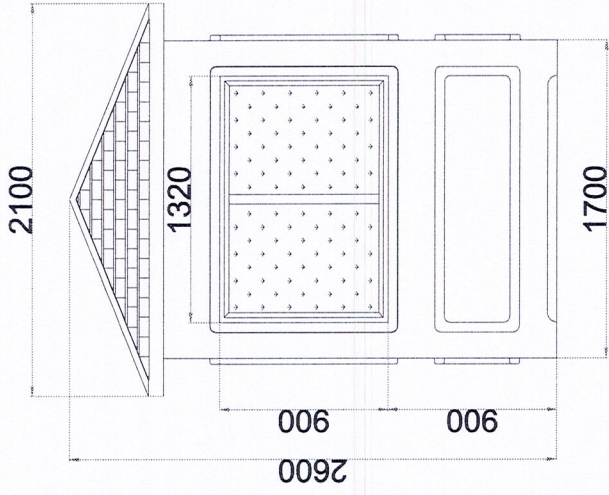

MẶT BÊN

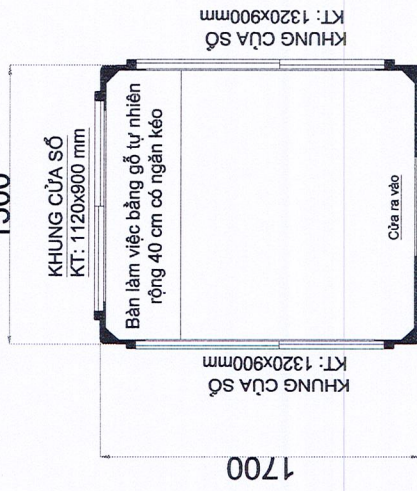

MẶT CẮT A-A

NGƯỜI VẼ	NGO ĐỨC THUAN	NHÀ BẢO VỆ: VC1.5A1.7 N
KIỂM TRA	TRẦN TUẤN ANH	
CÔNG TY CỔ PHẦN CABINVIETNAM		TỶ LỆ:
H.H.N.T.Y.		BY:

